

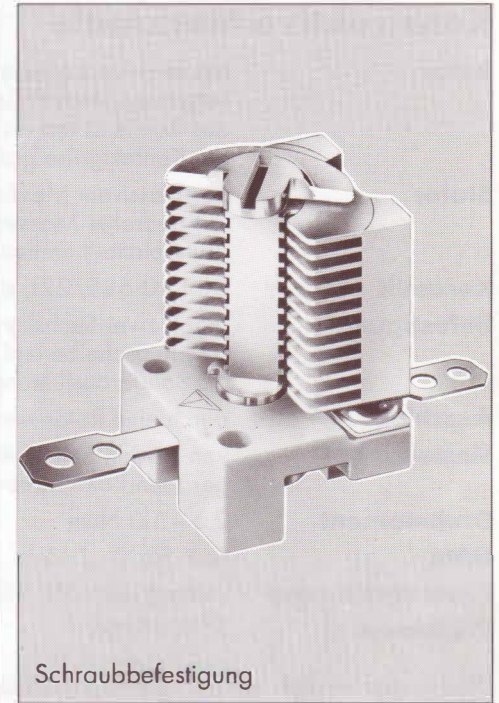

TRONSER TRIMMER

für die
professionelle
Elektronik

10-1107-20...-...
10-1107-25...-...
10-1107-40...-...

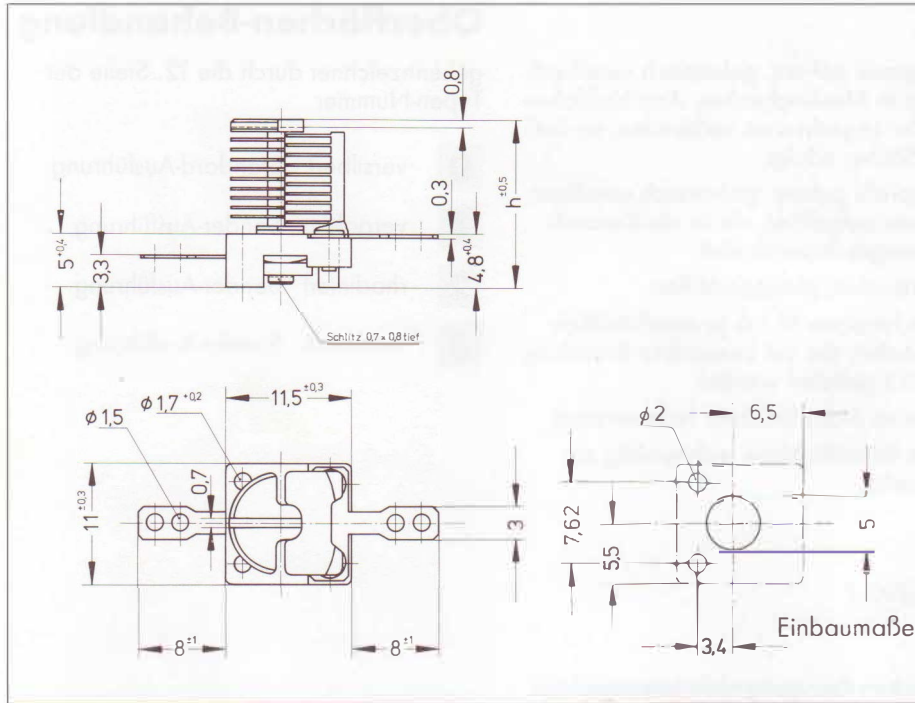

Elektrische, mechanische und thermische Daten

Luftspalt 0,20 mm	Typ	C _{min} pF	C _{max} pF	Plattenzahl		TK _c x 10 ⁻⁶ /°C ± 20	R _i MΩ	Prüfsp. ~ V _{eff}	Höhe h mm	Höhe H mm	Gewicht ca. g
				Stator	Rotor						
	10-1107-20005-000	1,5	5,0	2	2	+80	> 1000	300	8,7	10,4	2,5
	10-1107-20008-000	1,6	8,0	3	3	+80	> 1000	300	9,6	10,4	2,7
	10-1107-20011-000	1,7	11,0	4	4	+80	> 1000	300	10,5	13,8	2,9
	10-1107-20014-000	1,9	14,0	5	5	+60	> 1000	300	11,4	13,8	3,1
	10-1107-20017-000	2,0	17,0	6	6	+60	> 1000	300	12,3	13,8	3,3
	10-1107-20019-000	2,1	19,5	7	7	+60	> 1000	300	13,2	13,8	3,5
	10-1107-20023-000	2,2	22,5	8	8	+55	> 1000	300	14,1	16,7	3,7
	10-1107-20026-000	2,3	25,5	9	9	+55	> 1000	300	15,0	16,7	3,9
	10-1107-20028-000	2,4	28,0	10	10	+55	> 1000	300	15,9	18,6	4,1
	10-1107-20032-000	2,5	32,0	11	11	+50	> 1000	300	16,8	18,6	4,4
	10-1107-20034-000	2,6	34,5	12	12	+50	> 1000	300	17,7	18,6	4,6
Luftspalt 0,25 mm	Typ	C _{min} pF	C _{max} pF	Plattenzahl		TK _c x 10 ⁻⁶ /°C ± 20	R _i MΩ	Prüfsp. ~ V _{eff}	Höhe h mm	Höhe H mm	Gewicht ca. g
				Stator	Rotor						
	10-1107-25004-000	1,5	4,0	2	2	+70	> 1000	500	9,5	10,4	2,7
	10-1107-25006-000	1,7	6,5	3	3	+60	> 1000	500	10,8	13,8	3,0
	10-1107-25008-000	1,8	8,8	4	4	+50	> 1000	500	12,1	13,8	3,3
	10-1107-25010-000	1,9	10,8	5	5	+50	> 1000	500	13,4	13,8	3,7
	10-1107-25013-000	2,1	13,3	6	6	+50	> 1000	500	14,7	16,7	4,1
	10-1107-25016-000	2,2	16,0	7	7	+50	> 1000	500	16,0	18,6	4,5
	10-1107-25018-000	2,3	18,5	8	8	+50	> 1000	500	17,3	18,6	4,9
	10-1107-25021-000	2,5	21,0	9	9	+40	> 1000	500	18,6	21,3	5,3
	10-1107-25023-000	2,6	23,5	10	10	+40	> 1000	500	19,9	21,3	5,6
Luftspalt 0,40 mm	Typ	C _{min} pF	C _{max} pF	Plattenzahl		TK _c x 10 ⁻⁶ /°C ± 20	R _i MΩ	Prüfsp. ~ V _{eff}	Höhe h mm	Höhe H mm	Gewicht ca. g
				Stator	Rotor						
	10-1107-40004-000	1,6	5,1	3	3	+40	> 1000	750	11,7	13,8	2,8
	10-1107-40006-000	1,8	6,6	4	4	+40	> 1000	750	13,3	16,7	3,4
	10-1107-40009-000	2,0	9,5	6	6	+40	> 1000	750	16,5	18,6	4,0



TRONSER TRIMMER

für die
professionelle
Elektronik

Konstruktive Merkmale

- Rotor** aus massivem Messingprofil gefräst, galvanisch versilbert; Lagerung durch Paßsitz in Messingbuchse; Anschlußfahne des Rotors ist fest mit der Lagerbuchse verbunden, so daß die Kontaktgabe großflächig erfolgt.
- Stator** aus massivem Messingprofil gefräst, galvanisch versilbert; auf gedrehte Massivniete aufgelötet, die in die Keramikgrundplatte thermisch eingeschrumpft sind.
- Keramik** DIN 40 685/221, silikonisiert, plangeschliffen.
- Befestigung** durch zwei Sechskantschrauben M 1,6 je einschließlich Unterlegscheibe und Mutter, die auf besondere Bestellung als Sonderausführung 35 geliefert werden.
- Anschluß** durch eine Rotor- und eine Statorlötfahne; feuerverzinkt.
- Einstellung** von beiden Seiten. Alle Einstellschlitze rechtwinklig zur geraden Rotorplattenkante.
- Drehmoment** 2,5 - 5,0 Ncm
- Güte** Q > 5000 - 1 MHz
- Feuerverzinnung** Prüfung nach MIL-STD-202 E
- Prüfklasse** 55/085/56

Oberflächen-Behandlung

gekennzeichnet durch die 12. Stelle der Typen-Nummer

- 0** versilbert Standard-Ausführung
- 1** vergoldet Sonder-Ausführung
- 2** rhodiniert Sonder-Ausführung
- 3** vernickelt Sonder-Ausführung

Die Trimmer werden von der für Printplatten üblichen Reinigung nicht beeinträchtigt.
Technische Änderungen vorbehalten.

Konstruktive Sonderausführungen

gekennzeichnet durch die 13. und 14. Stelle der Typen-Nummer

